

# 325 MX- E

DE ELEKTRISCHE POWER HOUTVERSNIJPERAAR



STAMHOUT  
tot Ø 20 cm



INVOERBREEDTE  
24 cm



GEWICHT  
ca. 1575 kg



MOTORVERMOGEN  
25 kW elektrisch

DE HOUTVERSNIJPERAAR VOLDOET AAN  
DE VEILIGHEIDSVOORSCHRIFTEN  
CONFORM **DIN-EN 13525**



 **schliesing**

**Bruntink Voorst**  
BOS- TUIN- PARK- EN GOLFBAANMACHINES

De Schliesing-middenklasse is vanaf nu ook leverbaar als elektrische houtversnipperaar. De krachtige asynchroonmotor met een vermogen van 25 kW en een koppel van 120 Nm garandeert productieve werkprestaties met het gebruikelijke hoge koppel. De accu's zijn berekend op een volledige werkdag. Emissievrij versnipperen bij een laag geluidsniveau en compromisloze productiviteit, voor stamhout met een diameter tot 20 cm.

#### Motor en wielstel:

- ✓ Borstelloze asynchroonmotor met 25 kW en een koppel van 120 Nm
- ✓ Volledig verzinkt corrosiebestendig enkelas-wielstel voor 80 km/h inclusief EU-homologatie
- ✓ Vaststaande, massieve en verbrede plaatstalen spatborden
- ✓ Massief steunwiel vóór en stabilisatiesteun achter
- ✓ Dissel met oplooptrem en Soft-Dock kogelkoppeling of DIN-trekoog
- ✓ LED-verlichting conform Duits wegverkeersreglement StVZO (met schokbescherming)
- ✓ Luchtbanden 205/65 R15 C

#### Accu:

- ✓ LFP-accu (lithium-ijzer-fosfaat) met een capaciteit van 300 Ah bij 96 V
- ✓ Maakt het mogelijk de houtversnipperaar een volledige werkdag te gebruiken zonder opladen. Bovendien hoeft de accu bij lange stilstandtijden niet te worden bijgeladen.
- ✓ Energieterugwinning door recuperatie van de kinetische energie van de hakschijf tijdens het arbeidsproces  
Laadaansluiting veiligheidsstopcontact 220-240 V / 16 A
- ✓ Laadduur voor volledige oplading 8 uur  
Garantie voor 1000 laadcycli bij 80% SOH (State of Health)



#### Behuizing/trechter/uitwerppijp:

- ✓ Opklapbare invoertrechter, min. 1500 mm invoerdiepte
  - ✓ Volledig verzinkte, corrosiebestendige trechterklep
  - ✓ Trechtermaten (binnen): breedte = 1.040 mm, hoogte = 960 mm
  - ✓ Uitwerppijp met verstelbare strooiklep zwenkbaar
  - ✓ Uitwerppijp op kogeldraaikrans
  - ✓ Relevante machineonderdelen geluidgedempt (met name beschermkap versnipperaar en uitwerppijp)
- Telkens twee noodstopknoppen boven op de trechter en zijdelings op de trechterklep.

#### Versnipperhuis:

- ✓ Versnipperhuis met veiligheidsschakeling conform EN 13525
- ✓ Hakschijf Ø 655 mm, 35 mm dik
- ✓ Gesloten messensysteem voor snel, veilig en nauwkeurig verwisselen van messen
- ✓ Traploos instelbare hakmessen
- ✓ Hakmessen meervoudig herslijpbaar voor lange inzetbaarheid (ca. 10 x)
- ✓ Horizontaal tegenmes en verticaal tegensnijblad, elk tweevoudig bruikbaar, voor lange inzetbaarheid
- ✓ Anti-wikkelvoorziening op het hoofdlager van de hakschijf



Verdere informatie op  
pagina 2

# 325 MX- E

DE ELEKTRISCHE POWER HOUTVERSNIJPERAAR

**schliesing**

**Bruntink Voorst**  
BOS- TUIN- PARK- EN GOLFBAAVMACHINES

Hydraulische invoer:

- ✓ Invoerregeling met eigen hydraulisch circuit
- ✓ PowerGrip invoerwals, 240 mm breed, met hydraulische invoer.  
Bijzonder krachtige, agressieve en gelijkmatige invoer, ook dankzij één hydraulische motor per wals
- ✓ Parallelgeleide bovenwals voor regelmatige en gelijkmatige invoer (geen verdraaien van het toegevoerde materiaal)
- ✓ Hydraulisch instelbare invoersnelheid en zodoende instelbare grootte van de hakspaanders
- ✓ Vulniveau-indicatie voor hydrauliekolietank

## OPTIE-OVERZICHT

De Flüsterschnitt®

- ✓ V-vormige messen trekken het hout gelijkmatiger en met minder trillingen naar binnen
- ✓ In combinatie met de centrerende PowerGrip-wals slaat het te versnipperen materiaal nauwelijks nog heen en weer
- ✓ De trekkende snede reduceert het geluidsniveau met tot 30%
- ✓ De mesbesparende snede zorgt voor een tot wel 40% langere inzetbaarheid van de messen!
- ✓ Optioneel voor bijna alle Schliesing-machines

\* Bij optie "Flüsterschnitt": geen verlenging van de uitwerppijp mogelijk Verlenging uitsluitend in één richting met max. 500 mm mogelijk, bij opklapbare uitwerppijp ook niet mogelijk

\*\* Uitsluitend bij in hoogte verstelbare trekrichting

\*\*\* Combineren niet mogelijk op grond van gewicht, 3, 5, 6, 7, 9, 10 of 13

Elke opdrachtverstrekking vindt plaats met kennisname en aanvaarding van de Algemene Voorwaarden van Schliesing Machinery GmbH (geldige versie op [www.schliesing.com](http://www.schliesing.com)) Technische wijzigingen, weglatingen en fouten blijven te allen tijde voorbehouden.

Stand: 09/2022

## NR. OPTIES

<input type="checkbox"/>	1	Power Control System
<input type="checkbox"/>	2	Flüsterschnitt versnipperstelsel (incl. pos. 4)
<input type="checkbox"/>	3	Uitwerppijp normaal, kort, opklapbaar***
<input type="checkbox"/>	4	Geluidsisolatie binnen uitwerppijp kort (-2dBA)
<input type="checkbox"/>	5	Uitwerppijp Flüsterschnitt, kort, opklapbaar***
<input type="checkbox"/>	6	Verlenging uitwerppijp normaal, horizontaal*,**
<input type="checkbox"/>	7	Verlenging uitwerppijp normaal, verticaal*,**
<input type="checkbox"/>	8	Trekrichting star met DIN-trekoog
<input type="checkbox"/>	9	Trekrichting in hoogte verstelbaar met kogelkoppeling***
<input type="checkbox"/>	10	Trekrichting in hoogte verstelbaar met DIN-trekoog***
<input type="checkbox"/>	11	Ombouw wielstel naar 100 km/h
<input type="checkbox"/>	12	Reservewiel met houder (bij pos. 3, 5 en 17 zonder houder)***
<input type="checkbox"/>	13	Spiraalkabel met 13-polige stekkers
<input type="checkbox"/>	14	Kogelkoppeling extra**
<input type="checkbox"/>	15	DIN-trekoog extra**
<input type="checkbox"/>	16	Diefstalbeveiliging kogelkoppeling
<input type="checkbox"/>	17	Zwaailicht geel
<input type="checkbox"/>	18	Elektrische flitslamp
<input type="checkbox"/>	19	Veiligheidsschuif 1,30 m
<input type="checkbox"/>	20	Speciale lak
<input type="checkbox"/>	21	Afsluitbare tankdop
<input type="checkbox"/>	22	Uitbreiding van de garantie met een extra jaar
<input type="checkbox"/>	23	TÜV-certificaat uitsluitend in combinatie met ombouw naar 100 km/h
<input type="checkbox"/>	24	Douanepapieren

**Bruntink Voorst**  
BOS- TUIN- PARK- EN GOLFBAAVMACHINES

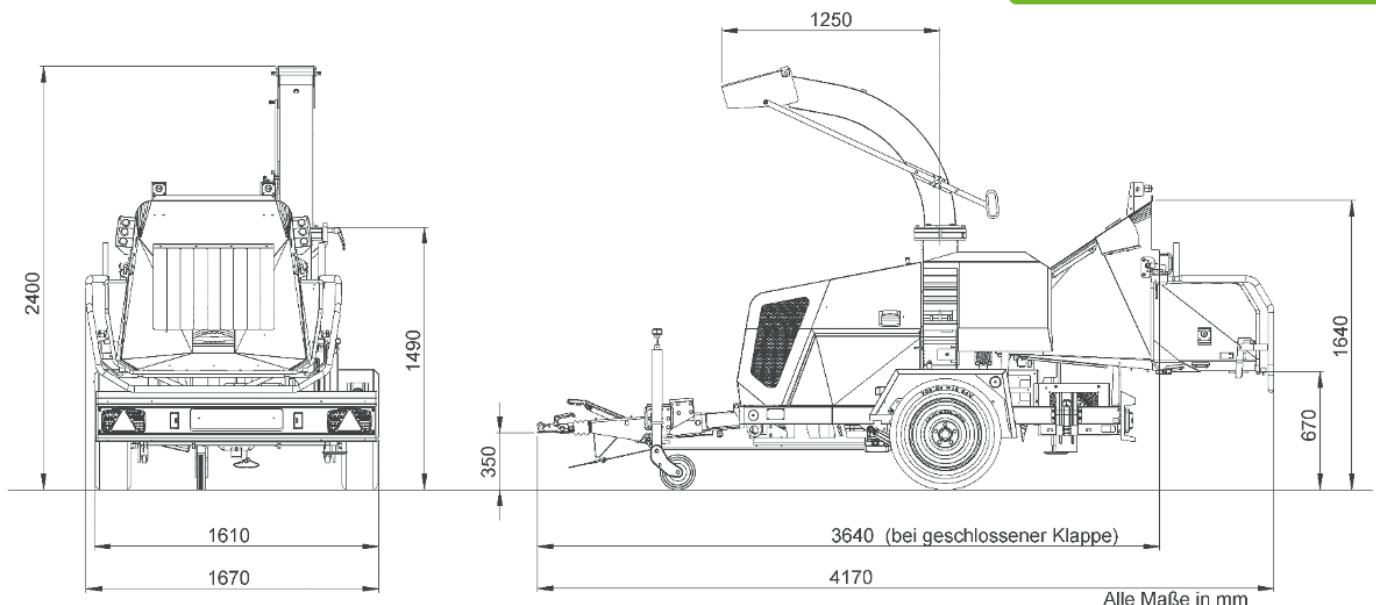

(bij gesloten klep) Alle maten in mm