

STAMA PRODUCTOVERZICHT



STAMA

De STAMA productlijn bestaat uit bladzuigers MK en elektrische voertuigen Micro EL, Parker EL, Mini EL, Multi EL, EVO EL en Maxi EL

Omdat milieu een van onze speerpunten is, kiezen we er voor om de STAMA-voertuigen enkel met elektrische aandrijving te houden. Dit zorgt er voor dat onze transportoplossing nagenoeg geruisloos en gelijktijd volledig emissieloos is.

De STAMA productlijn is een modern gamma multifunctionele voertuigen, allen vervaardigd voor professionele gebruikers die goede prestaties, robuustheid en betrouwbaarheid belangrijk vinden.

Alle voertuigen hebben een elektrische parkeerrem, regelbare snelheid en een digitaal instrumentenpaneel die het laadvermogen, de bedrijfsuren en eventuele storingen van het voertuig weergeven.

Bladzuiger MK9.....	Pagina 3
Micro EL.....	Pagina 4
Parker EL.....	Pagina 5
Mini EL.....	Pagina 6
Multi EL.....	Pagina 7
Evo EL.....	Pagina 8
Maxi 4WD EL.....	Pagina 9
Opties.....	Pagina 10-11

OPMERKING: de afbeeldingen in de folder betreffen GEEN standaard voertuigen!

Symbool uitleg:

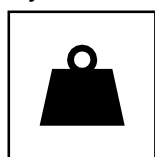

Eigengewicht
in kg



Geschatte
rijafstand
per
acculading

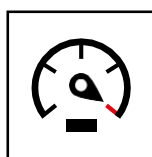

Max.
snelheid



Laadver-
mogen in kg

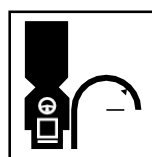

Draaicirkel

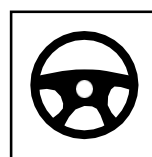

Servo-
besturing

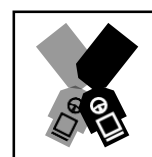

Knik-
besturing

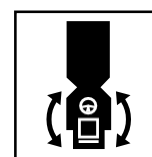

Draaibare
Stuur-
inrichting

Bladzuiger MK9



- Geluidsarme 24V 800 W DC elektromotor tbv aandrijving
- Hoogvermogen zuiger met 13 pk B&S Vanguard Motor met Elektro-Start
- Traploze hydrostatische aandrijving
- Instelbare slangophanging
- Verschuifbare en inklapbare besturingshendel.
- Uren- en toerentalmeter
- 4 grote wielen en laag zwaartepunt zorgt voor een goede stabiliteit
- Zelflaadfunctie bij activering van de zuigunit

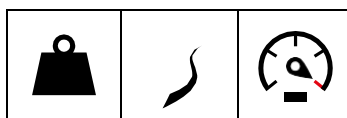

300 kg

5 km

5 km/s

Micro EL



- 105 Ah onderhoudsvrije accu
- Optioneel met onderhoudsvrij lithium ion accu
- Geluidsarme 24V 1,7 kW AC Elektromotor
- Manueel bedienbare kiepbak - 900 x 1000 mm
- Goede ergonomie, makkelijk op- en afstappen
- Kleine draaicirkel

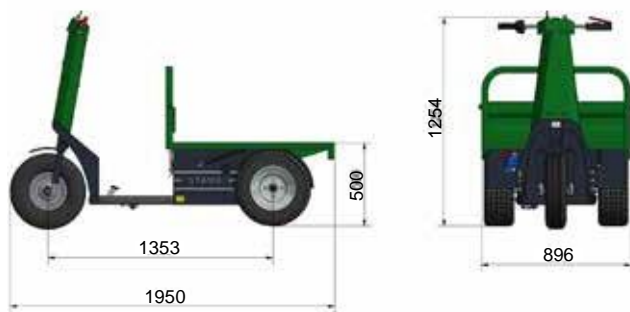





255 kg	42 km	12 km/s	350 kg	300 mm

Parker EL



- 180 Ah onderhoudsvrije accu
- Geluidsarme 24V 1,7 kW AC Elektromotor
- Driezijdenkieper - 900 x 1400 mm
- Lage laadvloer
- Kleine draaicirkel
- Geveerde en instelbare bestuurdersstoel
- Goede ergonomie, makkelijk op- en afstappen
- 2 rijsnelheidsgroepen



				
550 kg	67 km	15 km/s	500 kg	1150 mm

Mini EL – knikbestuurd en draaibare stuurinrichting



- 180 Ah loodzuuraccu
- Optioneel met onderhoudsvrije lithium ion accu
- Geluidsarme 24V 1,7 kW AC elektromotor
- Hydraulische kiepbak - 900 x 1400 mm - optioneel met manuele draaikiepbak
- Instelbare stuurkolom en bestuurdersstoel
- Goede ergonomie, makkelijk op- en afstappen
- Kleine draaicirkel
- 2 rijsnelheidsgroepen



255 kg	42 km	12 km/s	350 kg	300 mm	✓	✓	✓

Multi EL



- 180 Ah loodzuuraccu
- Optioneel met onderhoudsvrije lithium ion accu
- Geluidsarme 48V 4 kW AC Elektromotor
- Hydraulische kiepbak - 1000 x 1500 mm
- Lage laadvloer
- Instelbare stuurkolom en bestuurdersstoel, geveerde vooras
- 2 rij snelheidsgroepen



900 kg	65 km	20 km/s	1200 kg	1900 mm	✓

Evo EL



- 240 Ah loodzuuraccu
- Optioneel met onderhoudsvrije lithium ion accu
- Geluidsarme 48V 6,5 kW AC Elektromotor
- Hydraulische 3-zijdenkiepbak - 1100 x 1600 mm
- Optioneel met volledige hydr. draaikiepbak - 1100 x 1800 mm
- Goede ergonomie, makkelijk op- en afstappen
- Geveerde vooras



Optional met Beifahrersitz

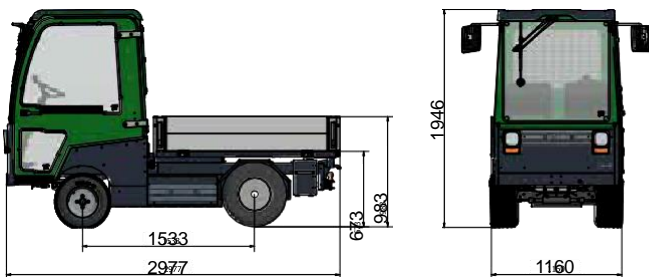

Optional met hydr. Kiepfunctie / Kabine

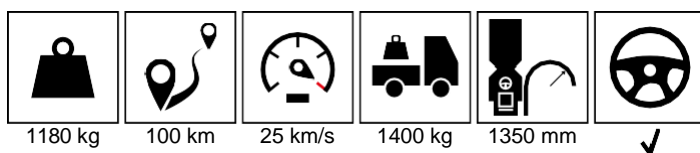

Maxi EL - knikbestuurd en draaibare stuurinrichting



- 180 Ah loodzuuraccu
- Optioneel met onderhoudsvrije lithium ion accu
- Geluidsarme 2 x 48V 4 kW AC Elektromotor
- Hydraulische kiepbak met zware kiepcilinder - 1000 x 1500 mm
- Instelbare stuurkolom en bestuurdersstoel
- Eenvoudig op- en afstappen
- Vierwiel aandrijving (4 WD)
- 2 rijsnelheidsgroepen



1400 kg	40 km	17 km/s	1500 kg	1400 mm	✓	✓	✓

Opties

TECHNISCHE GEGEVENS	Micro	Parker	Mini	Multi	Evo	Maxi
Accu:						
Gel accu zonder interne lader, 105 Ah	s					
Gel accu incl. externe lader, 180 Ah		s				
Loodzuuraccu incl. externe Lader, 180 Ah			s			
Loodzuuraccu incl. interne Lader, 180 Ah				s		s
Loodzuuraccu incl. interne Lader, 240 Ah					s	
Loodzuuraccu zonder externe Lader, 320 Ah					x	
Lithium-Accu incl. interne Lader, 130 Ah	x		x	x		x
Lithium-Accu incl. interne Lader, 250 Ah					x	
Accuvulstation voor demiwater				x	x	x
Laadbak:						
Laadbak zonder Zijborden (900 x 1000 x 250 mm)	s					
Lange Laadbak zonder Zijborden (900 x 1200 x 250 mm)	x					
3-Zijden-kieper met klappbare Zijborden (900 x 1400 x 250 mm)		s				
Hydraulische kiepbak met klappbare Zijborden (900 x 1400 x 250 mm)			s			
Hydraulische kiepbak met klappbare Zijborden (1000 x 1500 x 250 mm)						s
Man. draaikiepbak met hydr. kiepfunctie en klappbare Zijborden (900 x 1400 x 250 mm)			x			
Hydraulische draaikiepbak met hydr. Kiepfunctie en klappbare Zijborden (1000 x 1500 x 250 mm)				s		x
Hydraulische 3-Zijden-kiepbak en klappbare Zijborden (1100 x 1600 x 300 mm)					s	
Hydraulische draaikiepbak met hydr. Kiepfunctie en klappbare Zijborden (1100 x 1800 x 300 mm)					x	
Hydraulische Dumper-kiepbak (1000 x 1500 x 540 mm)						x
Laadbak opties:						
Klappbare Zijborden (250 mm / Evo 300 mm)	x	s	s	s	s	s
Opzet - Zijdeborden (250 mm)		x	x	x	x	x
Opzet - Zijdezijborden met bovenscharnierende achterklep (250 mm)			x	x		x
Gaasopzetborden (500 mm)	x		x	x	x	x
Laadbakverlenging, (250 mm)	x	x	x	x		x
Laadbakverlenging - 20° hoek (250 mm)	x	x	x	x		x
Trekhaak, groot	x					
Trekhaak, klein	x					
Bloembak	x					
Gereedschaphouder (zonder gereedschap)	x					
Schophouder	x					
Vuilniszakhouder	x					

S = Basisuitvoering
X = Optie

Optie

TECHNISCHE GEGEVENS	Micro	Parker	Mini	Multi	Evo	Maxi
Opties:						
Converter / Uitgang 230V / 1200W				X	X	
Armsteunen (Set) (vraagt u naar de mogelijkheden)			X	X	X	S
Rugsteun	X					
Bijrijdersstoel				X	X	
Dubbele stoel				X		
Veiligheidsgordel (vraagt u naar de mogelijkheden)			X	X	X	X
Bestuurdersstoel Grammer met of zonder armsteun					X	
Bijrijdersstoel Grammer met of zonder armsteun					X	
Open cabine met spiegels, zonneklep en Wis-was inrichting				X	X	
Set deuren voor cabine				X	X	
Veiligheidsrooster voor achterraut					X	
Elektrische verwarming voor cabine				X	X	
Gecombineerde trekhaak (kogel + pen-gat)	X	X	X	X	X	X
Gecombineerde trekhaak op A-frame			X			X
Stekkerdoos 13-polig				X	X	
Tractiebanden (4 stuks)						X
Wiedeg 104 of 120 cm – dubbele rijen tanden (uitneembaar)		X	X	X		X
12V aansluiting voor wegschaaf			X			
Compleet Contragewicht 2 Stk. je 62 kg						X
Compleet Contragewicht 1 Stk. 60 kg			X			
Compleet Contragewicht 1 Stk. 89 kg				X		X
Compleet Contragewicht 173 kg (alleen bij Lithium-Accu)						X
Compleet Contragewicht 92 kg, onder Laadbak – tbv draaikiepbak					X	
Watergeefinstallatie:				Auf Anfrage		
1000 L. tank met 5 m drukslang en manueel gietpistool					X	
Automatische slangoproller incl. koppelingen, aanbouwboek, armaturen en 30 m drukslang					X	
Automatische slangoproller voor frontheopbouw cat. 0, incl. 30 m drukslang					X	
Elektronische ondervloer waterpomp, zonder drukinstelling					X	
Elektronisch drukregelventiel voor waterpomp (4-verschillende instellingen)					X	
Hydrauliek:						
Hydraulische functie ew. (voorkant)			X			
Hydraulische functie dw. (voorkant)			X	X	X	X
Hydraulische functie dw. (achterkant)				X		
Hydraulische hefinrichting (achterkant)		X		X		
Hydraulische frontheff. cat. 0			X	X	X	X
Verlichting:						
Verlichting voor en achter	X	X	X	S	S	X
Wegverkeersverlichting	X	X	X	X	X	X
Markeringslichten (LED knipper)				X	X	
Zwaailamp (alleen cabine)					X	
TÜV:						
TÜV (wegverkeersverlichting verplichte optie)			X	X	X	X

TECHNISCHE GEGEVENS	MK-8
Flexibele 6 m zuigslang Ø 6", met lichtgewicht handgreep	S
Slanghouder, Aluminium / Kunststof	S
Slangdrager voor zuigslang	X
Filtersysteem, uitwasbaar	X
Ombouw naar smalle wielen	X
Opvangzak	X

GMR MASKINER A/S LEVERT OOK...

- VEEGMACHINES
- MAAIERS
- SNEEUWSCHUIVERS
- HEGGESCHAREN
- MACHINES VOOR ONKRUIDBESTRIJDING

GMR 
Care for the ground

Saturnvej 17
DK-8700 Horsens
www.gmr.dk

Bruntink Voorst

BOS- TUIN- PARK- EN GOLFBAANMACHINES

Beekzichtweg 44 7383GA Voorst 0575 - 501 686
www.bruntinkvoorst.nl info@bruntinkvoorst.nl